

RC 40
VOIRIE



14/06/2016

VD40RENRQ439

Regard RC 40 Bétonné Classe D400 Cadre Rond

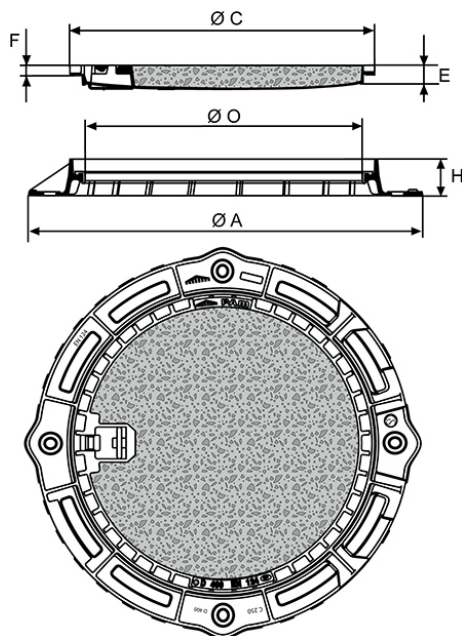

A	C	O	H	E	F	Masse ensemble	Masse tampon	Conditionnement	Référence ensemble
mm	mm	mm	mm	mm	mm	kg	kg		
850	646	600	75	55	27	78	59.5	10	CDRC60CX

Matériaux et revêtements :

- Cadre et tampon en fonte ductile EN GJS 400-15 avec revêtement mince par autophorèse de copolymère en phase aqueuse
- Tampon rempli de béton
- Jonc en PE

Domaine d'emploi :

- Classe D400 (Groupe 4) suivant la norme EN124, voies de circulation des routes, accotements stabilisés et aires de stationnement pour tous types de véhicules.
- Zones de trafic faible et visites ponctuelles.

Principales caractéristiques :

- Boîte de manœuvre étanche.
- Livré avec remplissage béton.